

## Blikkenslagerens kunsthåndværk: Druknæet

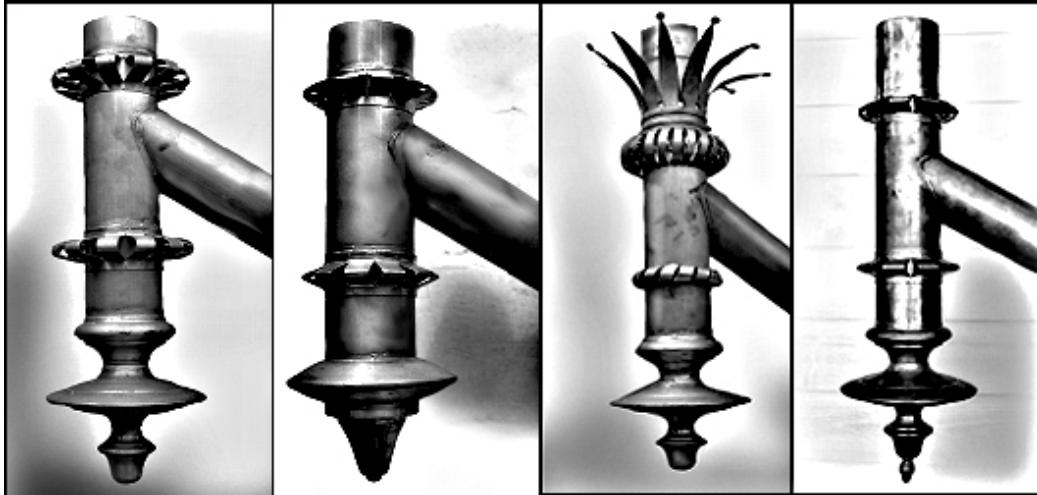

### Hvad er et drueknæ

Et drueknæ er en udsmykning af et nedløbsrør, som danske blikkenslagere har fremstillet i mere end 100 år. Traditionen kommer blandt andet fra de rejsende svende, navere, der især kom rejsende til Danmark fra Tyskland. Derfor er Ærø et af de steder i Danmark, hvor der har været flest drueknæ. Der sidder adskillige drueknæ på bygningerne rundt omkring på Ærø stadigvæk – kig op på husenes tagrender og deres nedløb, næste gang du er ude at gå aftentur! – Du kan også kigge ind på [www.druknæ.dk](http://www.druknæ.dk) – hjemmesiden har mange illustrationer, der viser forskellige typer drueknæ!

### Druknæ – en vigtig del af bygningsbevaringen

Blikkenslager Bjarne Ørbekker har gennem de sidste år gjort meget for at slå et slag for genindførelsen af drueknæene. Bjarne Ørbekker fremhæver, at man med drueknæene kan få en simpel tagrenovering til at ligne en million. ”Druknæene er blikkenslagernes kunsthåndværk. Med drueknæene har blikkenslagere før i tiden kunnet udfolde deres kreativitet og kunstneriske evner. Og det skal vi tilbage til – især her på Ærø, hvor man gør så meget ud af bygningsbevaring”.

### Fra håndarbejde til udsmykning

Oprindeligt blev de klassiske drueknæ lavet som rent håndarbejde, som man gjorde ved svendeprøver i slutningen af halvtredserne. Det er beskrevet i bogen ”Gamle svendeprøvetegninger” fra Odense Tekniske Forlag. Den del af drueknæet, som man kalder druen, blev - og bliver stadigvæk - fremstillet af en metaltrykker.

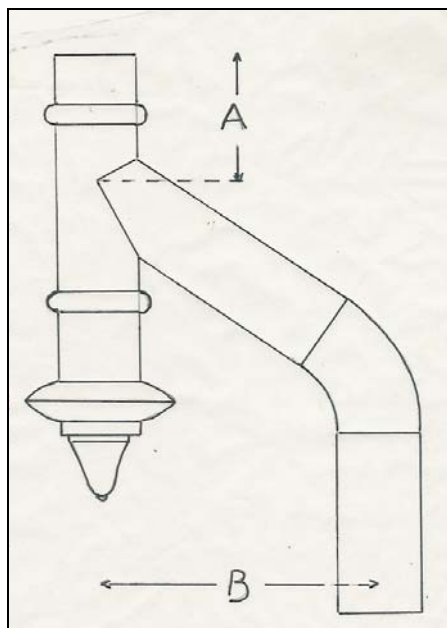

*Svendeprøvedrueknæet*

Blikkenslageren fremstiller således selve knærøret og den øvrige udsmykning, hvor der er en mangfoldighed af muligheder. Der har gennem tiderne været brugt alt lige fra almindelige vulste til kunstfærdigt formede zinkstrimler, opskårne tagrendevulste, kineserlygter og meget mere til at dekorere drueknæet. Kun fantasien og blikkenslagerens kunstneriske virkelyst har sat grænserne.

#### **Nyt koncept i samarbejde med lokale blikkenslagere**

Bjarne Ørbekkers koncept for genindførelse af drueknæet går ud på, at drueknæet ikke bliver bestilt færdigt fra et firma, men bliver fremstillet af den lokale blikkenslager. Det er alligevel den lokale blikkenslager, der udfører arbejdet med at tage mål og forklare kunden, hvad det drejer sig om. På den måde er det også den lokale blikkenslager, der får hovedparten af fortjenesten.

#### **Salg af drueknæ gennem Internettet**

Bjarne Ørbekkers idé går ud på, at den lokale blikkenslager køber de færdigproducerede dele til drueknæ af ham, både det simple svendeprøve-drueknæ og det mere sofistikerede, klassiske drueknæ. Således kan den lokale blikkenslager selv få indflydelse på den kreative udformning af drueknæet og indpasse det i de eksisterende rammer. På Ærø sker dette i samarbejde med blikkenslager Kåre Grydehøj, som har arbejdet som blikkenslager i en menneskealder.



► *Et af de nye drueknæ, der er fremstillet ved brug af Bjarne Ørbekkers koncept.*

Hvis du er interesseret i at købe et eller flere drueknæ til dit hus – eller blot høre mere om muligheder og priser – så kontakt Kåre Grydehøj på telefon 6252 2099. På Bjarne Ørbekkers hjemmeside [www.metaldesign.dk](http://www.metaldesign.dk) kan man studere billeder af mange forskellige typer af drueknæ. Via hjemmesiden kan man også bestille delene eller købe drueknæ til opsætning.

Blikkenslager Bjarne Ørbekker kan kontaktes på e-mail: [bjarne@metaldesign.dk](mailto:bjarne@metaldesign.dk), [www.drueknæ.dk](http://www.drueknæ.dk) eller mobil: 4051 0983.



*På huset ved siden af ”dukkehuset” i Ærøskøbing har der siddet et drueknæ (fotoets øverste, venstre hjørne). På de gamle fotografier i lokalarkivet kan man se op til 18 drueknæ på et enkelt billede – f.eks. i Søndergade i Ærøskøbing.*



*Bjarne Ørbekker foran sit hus i Søndergade, Ærøskøbing, hvor et zink-drueknæ indgår som en naturlig del af blikkenslagerarbejdet.*